

CORTINA CB/1280  
IKEDA CB/1432



H-A 1280 02 00



Calligaris S.p.a.  
Via Trieste, 12  
33044 Manzano  
(Udine) Italy  
Tel. +39 0432 748211  
Fax +39 0432 750104



a x n°2

F-0279 SING



b x n°2



- I Pezzo di ricambio.
- GB Spare part.
- D Ersatzteil.
- F Pièce en échange / s.a.v.
- E Repuesto

- I Prima di iniziare il montaggio, identificare tutti i componenti con l'aiuto delle istruzioni.
- GB Before starting to assembly, please identify all components .
- D Vor der montage, sind die einzelteile anhand der montageanleitung zu identifizieren.
- F Avant de débuter le montage, identifiez tous les composants a l'aide de la notice.
- E Antes de iniciar el montaje, identifique todos los componentes con ayuda de la nota.

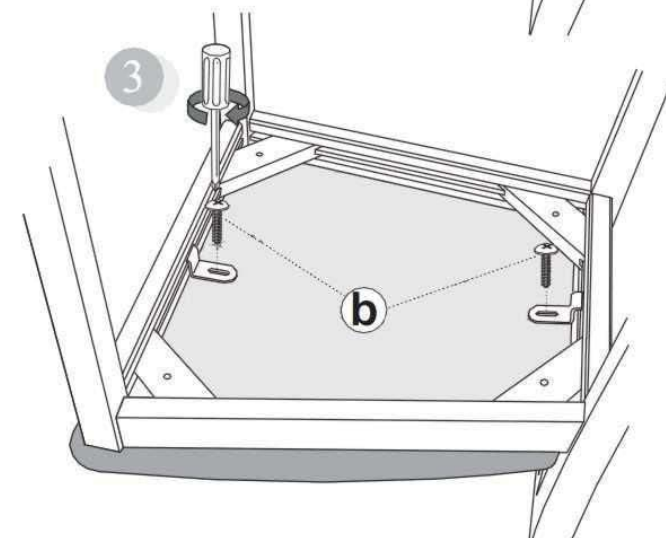
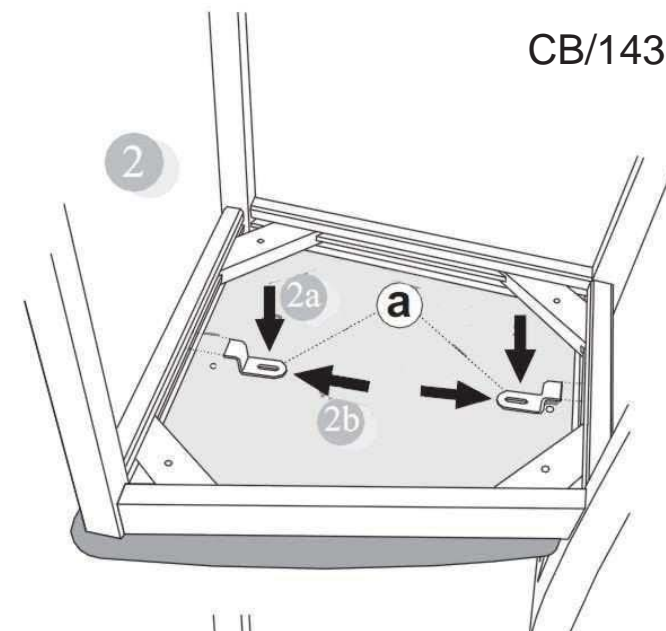
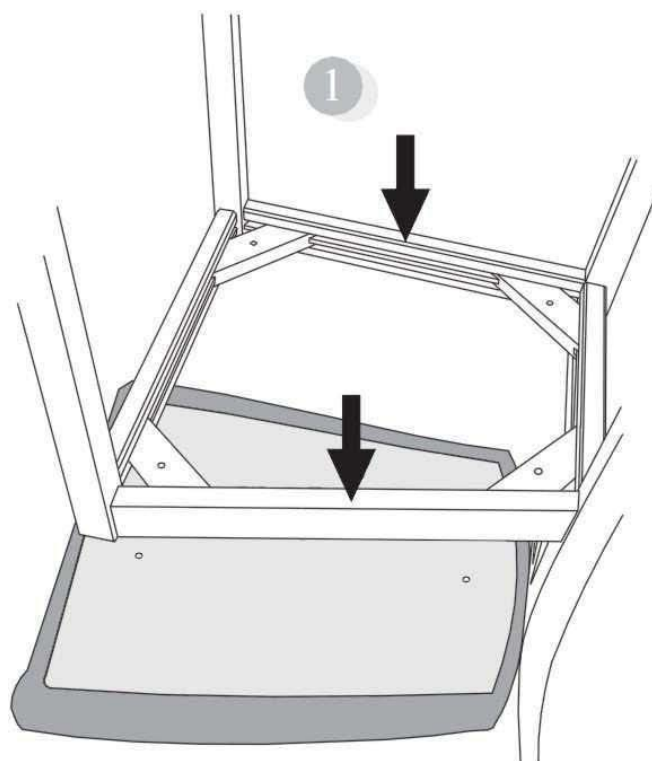

CB/1432

**COM UNICAZIONI AL CLIENTE**

**LA PRESENTE SCHEDA  
 PRODOTTO DEVE ESSERE  
 CONSEGNA TA AL CLIENTE  
 UNITAMENTE ALLA MERCE  
 ACQUISTATA**

Sedia:'Cortina - Ikeda'

**M odello: CB/1280 -1432  
 M ateriali**

Struttura in massello di faggio verniciato

Sedile con struttura in particelle di legno a bassa emissione di formaldeide in conformità alle normative europee classe E1e alle normative USA , imbottito in materiale espanso flessibile, con rivestimento in materiale sintetico

Schienale con struttura in multistrato di legno a bassa emissione di formaldeide in conformità alle normative europee classe E1e alle normative USA , imbottito in materiale espanso flessibile, con rivestimento in materiale sintetico

**Istruzioni d'uso**

Al fine di garantire la stabilità e la durata nel tempo dell'articolo , si consiglia di verificare periodicamente il corretto serraggio delle viterie

Il prodotto non è adatto ad uso esterno

La sedia va utilizzata con le quattro gambe o la base appoggiate/a sempre sul pavimento

Non salire in piedi sulla sedia  
 Non sedersi sullo schienale  
 Evitare la vicinanza alle fonti di calore

Per interventi di straordinaria manutenzione o di riparazione rivolgersi al rivenditore di fiducia

Una volta dismessi il prodotto od i suoi componenti non vanno dispersi nell'ambiente, ma conferiti ai sistemi pubblici di smaltimento rifiuti

**Consigli di manutenzione**

I liquidi rovesciati devono essere assorbiti immediatamente con un panno pulito e asciutto

Per la pulizia delle parti in legno , utilizzare esclusivamente prodotti specifici

Per la pulizia del materiale sintetico , riferirsi alle istruzioni di manutenzione riportate sull'etichetta

Non usare prodotti abrasivi

La Calligaris S.p.a. declina ogni responsabilità derivante da un uso improprio dell'oggetto sopra descritto

**CUSTOMER INFORMATION**

**THIS PRODUCT LIST MUST BE  
 DELIVERED TO THE CUSTOMER  
 TOGETHER WITH THE PURCHASED  
 MATERIAL**

Chair:'Cortina - Ikeda'

**M odel: CB/1280 - 1432  
 M aterials**

Structure in lacquered beech hardwood

Seat: wooden chipboard structure with low formaldehyde emission, in compliance with class E1 European standards and US regulations, padded with flexible foam, covered with synthetic material

Back: plywood structure with low formaldehyde emission, in compliance with E1 class European standards and USA standards, padded with flexible foam, covered with synthetic material

**User instructions**

In order to guarantee stability and life of the article, periodically check that the screws are correctly tightened

The product is not suitable for outdoor use

The chair must be used with its four legs or its base resting on the floor at all times

Do not stand on the chair  
 Do not sit on the back  
 Please keep away from any heating source

For major maintenance or repairs, consult the retailer

Once the product or its components are no longer used, make sure that they are disposed of correctly through the public waste disposal services

**Maintenance recommendations**

Any spills should be wiped up immediately with a clean, dry cloth

To clean wooden parts, use products that are specifically for wood

To clean the synthetic material, refer to the instructions on the label

Do not use abrasive products

Calligaris S.p.a. disclaims any responsibility deriving from incorrect use of the above mentioned object

**MITTEILUNG AN DIE KUNDEN**

**DIE VORLIEGENDE KARTE MIT DEN  
 TECHNISCHEN DATEN DES  
 PRODUKTS IST DEM KUNDEN  
 ZUSAMMEN MIT DEM  
 EINGEKkauFTEN PRODUKT ZU  
 ÜBERGEBEN**

Stuhl:'Cortina - Ikeda'

**M odel: CB/1280 - 1432  
 M aterialien**

Gestell aus massivem, gebeiztem Buchenholz

Sitz aus Holzspänen mit niedrigen Formaldehydausstoßwerten gemäß den Europäischen Vorschriften. Polsterung aus flexiblem Schaumstoff, Bezug aus Kunststofffasern

Rückenlehne aus Vielschichtholz mit niedrigen Formaldehydausstoßwerten gemäß den Europäischen Vorschriften Klasse E1 und allen us-amerikanischen Vorschriften, Polsterung aus flexiblem Schaumstoff, Bezug aus synthetischem Material

**Gebrauchsanweisung**

Zur Gewährleistung der Stabilität und der Beständigkeit des Artikels, ist die regelmäßige Prüfung der korrekten Schraubenbefestigung ratsam

Das Produkt ist für die Außenanwendung nicht geeignet

Der Stuhl wird mit den vier ständig auf dem Boden aufliegenden Beinen, oder Sockel, verwendet

Steigen Sie nicht auf den Stuhl  
 Setzen Sie sich nicht auf die Seitenteile  
 Von Wärmequellen fernhalten  
 Wenden Sie sich für außerordentliche Wartungsarbeiten oder Reparaturen an den Händler Ihres Vertrauens

Wenn das Produkt oder seine Komponenten keine Verwendung mehr findet, dann muß es entsprechend über öffentliche Müllsysteme entsorgt werden

**Wartungshinweise**

Verschüttete Flüssigkeiten müssen sofort mit einem sauberen und trockenen Tuch entfernt werden

Verwenden Sie zur Reinigung der Holzteile ausschließlich Produkte, die speziell für Holz geeignet sind

Zur Reinigung des synthetischen Material siehe die Pflegehinweise auf der angebrachten Etikette

Benutzen Sie keine Schleifmittel

Die Calligaris S.p.a. übernimmt keine Haftung bei unsachgemäßem Gebrauch des Produkts

**COMMUNICATIONS AU CLIENT**

**LA FICHE PRODUIT DOIT ÊTRE  
 REMISE AU CLIENT AVEC LA  
 MARCHANDISE**

Chaise:'Cortina - Ikeda'

**M odelè: CB/1280 - 1432  
 M atériaux**

Structure en hêtre massif verni

Assise: structure en bois aggloméré à émission limitée de formaldéhyde conformément aux normes européennes E1et normes USA , garnissage en matière expansée flexible, revêtement en matériel synthétique

Dossier: structure en multiplis de bois à émission limitée de formaldéhyde conformément aux normes européennes classe E1et aux normes américaines, garnissage en matière expansée flexible, revêtement en matière synthétique

**Instructions**

Afin de garantir la stabilité et la durée de l'article il est conseillé de vérifier périodiquement le serrage des vis

Le produit n'est pas prévu pour l'extérieur

La chaise doit toujours être utilisé avec les quatre pieds ou la base bien appuyés au sol.

Ne pas monter sur la chaise avec les pieds  
 Ne pas s'asseoir sur le dossier  
 Eviter le contact avec les sources de chaleur  
 Pour toute intervention d'entretien extraordinaire ou de réparation, contacter le revendeur

A la fin de son utilisation, le produit ou ses éléments ne doivent pas être abandonnés dans l'environnement, mais déposés auprès des centres de traitement et d'élimination des déchets

**Conseils d'entretien**

Les liquides renversés doivent être absorbés immédiatement avec un chiffon propre et sec

Pour le nettoyage des parties en bois, utiliser exclusivement des produits spécifiques pour le bois

Pour le nettoyage du matériel synthétique, voir les instructions d'entretien indiquées sur l'étiquette

Ne pas utiliser des produits abrasifs

Calligaris S.p.a. décline toute responsabilité en cas d'utilisation erronée de l'objet indiqué ci-dessus

**COM UNICACIONES AL CLIENTE**

**LA FICHA DE PRODUCTO DEBE  
 ENVIARSE AL CLIENTE JUNTO A LA  
 MERCANCIA**

Silla:'Cortina - Ikeda'

**M odelo: CB/1280 - 1432  
 M ateriales**

Estructura en haya maciza lacada

Asiento con estructura de partículas de madera de baja emisión de formaldehído en conformidad con la normativa europea clase E1y con las normativas USA , acolchado en material expandido flexible, con revestimiento de material sintético

Espaldar con estructura de estratificado de madera de baja emisión de formaldehído en conformidad con la normativa europea clase E1y con las normativas USA , acolchado en material expandido flexible, con revestimiento de material sintético

**Instrucciones de uso**

Al fin de garantizar la estabilidad y la duración en el tiempo del artículo , se aconseja controlar periódicamente que los tornillos sean correctamente apretados

El producto no es apto para el uso en exteriores

La silla debe ser utilizada con las cuatro patas o la base apoyadas siempre al suelo

No subirse de pie sobre la silla  
 No sentarse sobre el espaldar  
 Rehuir las fuentes de calor

En caso de reparaciones o de mantenimiento extraordinario dirigirse al comercio vendedor

Cuando se deseche el producto utilizar los canales apropiados

**Consejos de mantenimiento**

Los líquidos derramados deben ser absorbidos inmediatamente con un paño limpio y seco

Para la limpieza de las partes de madera, utilizar exclusivamente productos específicos para la madera

Para la limpieza de material sintético , seguir al pie de la letra las instrucciones de mantenimiento escritas en la etiqueta  
 No usar productos abrasivos

Calligaris S.p.a. declina toda responsabilidad derivada de una utilización inapropiada de los objetos arriba descritos